



## G- Baureihe

### GD Federbalg-Durchgangsventil, handbetätigt

C-04

Für allgemeine Vakuumanwendungen. Von Hand betätigter Drehknopf zum Öffnen/Schließen des Ventils.

#### Spezifikation:

- Druckbereich:  $1 \times 10^{-8}$  Pa -  $2 \times 10^5$  Pa
- Öffnen und Schließen bei jedem Druck innerhalb des zulässigen Druckbereiches
- Leckrate:  $< 1.3 \times 10^{-7}$  Pa·l·s<sup>-1</sup>
- Standzeit: >2.000.000 Zyklen
- Einbaulage: beliebig
- Temperaturbeständigkeit: bis 80 °C

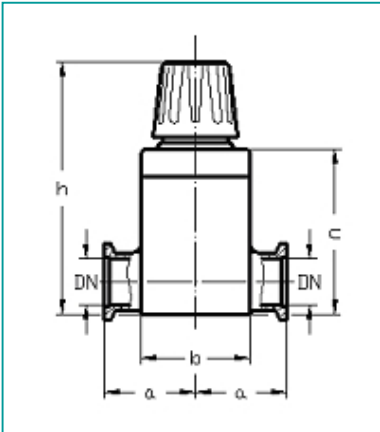

- **Ventilgehäuse:** Edelstahl
- **Federbalg:** Edelstahl
- **Dichtung:** FPM O-ring (Viton)
- **Innenteil:** Edelstahl
- **DN:** 16KF; 25KF; 40KF

Abmessungen		DN 16KF	DN 25KF	DN 40KF	
a	mm	40	50	65	
b	mm	36	60	80	
c	mm	65	91	121	
h	mm	103	137	174	

Technische Daten		DN 16KF	DN 25KF	DN 40KF	
Leitwert bei Molekularbewegung	l/s	1,8	7,5	19	
Gewicht (Edelstahlgehäuse)	kg	0,5	1,5	3,2	
Standzeit		>2.000.000 Zyklen			

	DN 16KF	DN 25KF	DN 40KF	
Bestell. Nr.: Edelstahlgehäuse	31240016	31250025	31260040	

Vakuumventile